

工程变更单号 ECN NO	变更说明 DESCRIPTION	版次 REV	发行时间 DATE	确认 ACCEPT	审核 CHECK	批准 APPROVAL
	图号升级	A01	2021.8.29	高迪	鱼栋冬	王春生
	增加规格	A02	2022.4.20	高迪	鱼栋冬	王春生

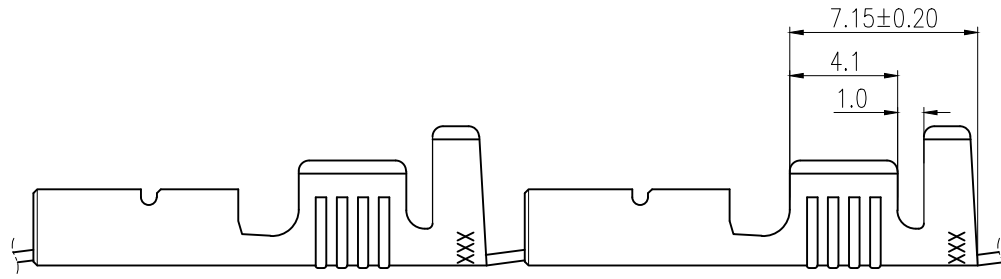

技术要求:  
Technical Requirement:

材质 Material	黄铜 Brass
材料厚度 Material thickness	T=0.40±0.02
压接范围 Wire Range	见表一 See Table 1
表面处理 Surface	见表一 See Table 1
包装数量 Packing Qty	6K/盘reel

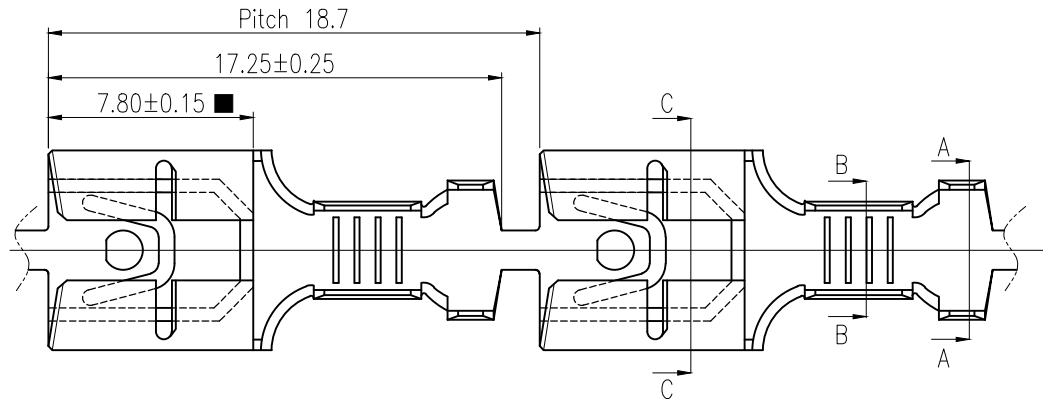
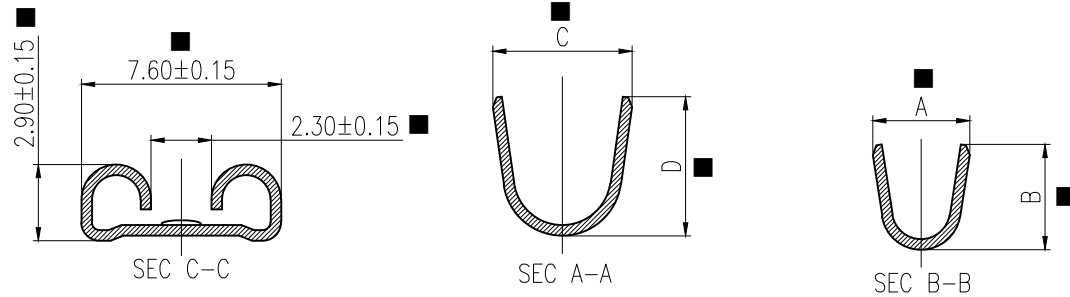

表一

TP25020A-2	TP25020A-12/101	哑光(雾锡) Matte tin	2.80±0.30	2.60±0.30	4.60±0.30	4.20±0.30	AWG20#-22#
TP25021A-0	TP25021A-10/102	裸铜 Bare copper	2.70±0.30	2.90±0.30	4.60±0.30	4.20±0.30	AWG18#-20#
TP25021A-2	TP25021A-12/101	哑光(雾锡) Matte tin	2.70±0.30	2.90±0.30	4.60±0.30	4.20±0.30	AWG18#-20#
TP25022A-2	TP25022A-12/101	哑光(雾锡) Matte tin	3.70±0.30	4.00±0.30	5.30±0.30	5.30±0.30	AWG14#-16#
规格型号 Part No.	制造码 Produce No.	表面处理 Surface	DIM "A"	DIM "B"	DIM "C"	DIM "D"	压接范围 Wire Range

未注尺寸公差按下表

尺寸 DIM	公差 TOL	尺寸 DIM	公差 TOL	浙江珠城科技股份有限公司 Zhejiang ZUCH Technology Co., Ltd						
.X	±0.30	.X	±2°	文件编号 FILE NO	CUS-T-00278	日期 DATE	产品名称 TITLE	250低插力		
.X	±0.20	.X	±1°	设计 DESIGN	高迪	规格型号 PART NO	见表一 See Table 1	版次 REV		
.XX	±0.10			审核 CHECK	鱼栋冬			A02		
.XXX	±0.05			批准 APPROVAL	王春生	比例 SCALE	1:1	单位 UNIT	mm	
							客户图		页码 PAGE	1 OF 1

HSF